



02

SOLUCIÓN
INFRAESTRUCTURA

RACKS Y ACCESORIOS

RACK MURAL SOHO

RACK MURAL GLC



DESCRIPCIÓN

Cumple con ANSI/EIARS310-D, DIN41491; PARTE 1, IEC297-2, DIN41494; PARTE 7, estándar GB/T3047.2-92. Compatible con métrica ETSI y el estándar internacional de 19 pulgadas.

MATERIALES

Acero laminado en frío de grosor: estructura principal de 1.5 mm y el resto de 1,2 mm. Cristal templado con espesor de 5 mm.

APLICACIÓN

Ampliamente utilizado en el sistema de red, sistema educativo, sistema de radiodifusión y de telecomunicaciones. Adecuado para la colocación del servidor de equipos electrónicos de computación y de precisión.

ESPECIFICACIÓN TÉCNICA

- Diseño inteligente.
- Facilidad de montaje en la pared. Posibilidad de instalar pies para colocar en el piso.
- Capacidad de carga: 60 kg.
- Puerta frontal y panel lateral desmontable.
- Fácil instalación y mantenimiento.
- Acabado de la superficie: desengrasado con ácido fosfórico, agua limpia y pintura en polvo electro estática.
- Cumple con la norma ROHS.
- Color: Negro.
- Accesorios opcionales.

RACK MURALES Y RACK DE PIE TGL

CÓDIGO	DESCRIPCIÓN	CAPACIDAD	ALTURA	PROFUNDIDAD	ANCHO	PROFUNDIDAD ÚTIL
GLC-MURAL-6U500	MURAL SOHO 6U - 500 mm - 19" Pta. Crist./4 soportes-DESARMADOS	6U	370,00mm	500,00mm	19" (600mm)	450mm
GLC-MURAL-9U500	MURAL SOHO 9U - 500 mm - 19" Pta. Crist./4 soportes-DESARMADOS	9U	500,00mm	500,00mm	19" (600mm)	450mm
GLC-MURAL-12U500	MURAL SOHO 12U - 500 mm - 19" Pta. Crist./4 soportes-DESARMADOS	12U	635,00mm	500,00mm	19" (600mm)	450mm
GLC-MURAL-15U500	MURAL SOHO 15U - 500 mm - 19" Pta. Crist./4 soportes-DESARMADOS	15U	770,00mm	500,00mm	19" (600mm)	450mm

RACK MURAL SOHO

RACK MURAL CCTV GLC



ESPECIFICACIÓN TÉCNICA

- Diseño inteligente.
- Facilidad de montaje en la pared.
- Capacidad de carga: 40 kg.
- Puerta frontal microperforada.
- Panel lateral fijo y con ventilación.
- Fácil instalación y mantenimiento.
- Acabado de la superficie: desengrasado, limpiarse con ácido, fosfórico, agua limpia y pintura en polvo electrostática.
- Cumple con la norma ROHS.
- Color: Negro.
- Accesorios opcionales.

DESCRIPCIÓN

Diseñado especialmente para soluciones de CCTV. Compatible con métrica ETSI y el estándar internacional de 19 pulgadas.

MATERIALES

Acero laminado en frío de grosor: estructura principal de 1.5 mm y el resto de 1,2 mm. 7

APLICACIÓN

Ampliamente utilizado en el sistema de red y CCTV. Adecuado para la colocación del servidor de equipos electrónicos de computación y de precisión.

RACK MURALES CCTV

CÓDIGO	DESCRIPCIÓN	CAPACIDAD	ALTURA	PROFUNDIDAD	ANCHO	PROFUNDIDAD ÚTIL
GLC-MURAL-3U370	MURAL CCTV 3U - 370MM 19" DESARMADOS PTA. FRONTAL MICROPERFORADA	3U	185,00mm	370,00mm	19" (600mm)	300mm
GLC-MURAL-5U370	MURAL CCTV 5U - 370MM 19" DESARMADOS PTA. FRONTAL MICROPERFORADA	5U	275,00mm	370,00mm	19" (600mm)	300mm

RACK MURAL SOHO

ECO MURALES SOHO



DESCRIPCIÓN

El mural ECO de GLC Tec es un gabinete de 19" para montaje en pared, ideal para instalaciones profesionales en espacios reducidos. Fabricado en acero SPCC laminado en frío, ofrece gran resistencia y cumple con estándares internacionales. Su puerta frontal de vidrio templado con cerradura brinda seguridad, y el diseño desmontable facilita la instalación y el mantenimiento.

CARACTERÍSTICAS

Presenta diseño compacto para optimizar espacio, montaje en pared para mayor seguridad, estructura robusta en acero SPCC, cumplimiento de estándares internacionales, puerta frontal de vidrio templado y compatibilidad universal. Ofrece fácil instalación y mantenimiento, y soporta hasta 40 kg de carga.

APLICACIÓN

Con capacidad de hasta 40 kg y profundidad útil de 340 mm, es apto para switches, patch panels y equipos de telecomunicaciones, disponible en tamaños de 6U a 15U.

ECO MURALES SOHO

CÓDIGO	DESCRIPCIÓN	CAPACIDAD	ALTURA	PROFUNDIDAD	ANCHO	PROFUNDIDAD ÚTIL
GLC-ECOMURAL-6U450	ECO MURAL GLC 6U - 450 MM - 19" PTA. CRIST./4SOPORTES DESARMADOS	6U	350mm	450mm	19" (600mm)	350mm
GLC-ECOMURAL-9U450	ECO MURAL GLC 9U - 450 MM - 19" PTA. CRIST./4SOPORTES DESARMADOS	9U	500mm	450mm	19" (600mm)	350mm
GLC-ECOMURAL-12U450	ECO MURAL GLC 12U - 450 MM - 19" PTA. CRIST./4SOPORTES DESARMADOS	12U	600mm	450mm	19" (600mm)	350mm
GLC-ECOMURAL-15U450	ECO MURAL GLC 15U - 450 MM - 19" PTA. CRIST./4SOPORTES DESARMADOS	15U	750mm	450mm	19" (600mm)	350mm

RACK MURAL SOHO

MURALES PIVOTANTES GLC



DESCRIPCIÓN

Los murales pivotantes GLC ofrecen accesibilidad y resistencia para instalaciones profesionales. Su diseño de doble sección con sistema pivotante permite acceder fácilmente a la parte trasera del equipo, agilizando el mantenimiento y la gestión de cables. Fabricados en acero SPCC reforzado, compatibles con estándar 19" y ETSI, cuentan con puerta de vidrio templado, capacidad de carga de hasta 60 kg y están disponibles en 6U, 9U, 12U y 15U.

CARACTERÍSTICAS

Fabricados en acero SPCC reforzado con espesores de hasta 1.6 mm, estos murales cuentan con un sistema pivotante de doble sección que permite un acceso posterior rápido. Ofrecen compatibilidad universal con equipos estándar de 19 pulgadas y métrica ETSI, una capacidad de carga de hasta 60 kg y una puerta frontal de vidrio templado de 4 mm con cerradura y llaves. Permiten una gestión de cableado eficiente sin necesidad de desmontar el gabinete y son ideales para aplicaciones de redes, telecomunicaciones, CCTV y servidores compactos.

MURALES PIVOTANTES GLC

CÓDIGO	DESCRIPCIÓN	CAPACIDAD	ALTURA	PROFUNDIDAD	ANCHO	PROFUNDIDAD ÚTIL
GLC-MURALP-6U600	MURAL SOHO 6U - 600MM - 19" PTA. CRIST./4SOPORTES PIVOTANTE DESARMADOS	6U	370mm	500+100mm	19" (600mm)	410mm
GLC-MURALP-9U600	MURAL SOHO 9U - 600MM - 19" PTA. CRIST./4SOPORTES PIVOTANTE DESARMADOS	9U	500mm	500+100mm	19" (600mm)	410mm
GLC-MURALP-12U600	MURAL SOHO 12U - 600MM - 19" PTA. CRIST./4SOPORTES PIVOTANTE DESARMADOS	12U	635mm	500+100mm	19" (600mm)	410mm
GLC-MURALP-15U600	MURAL SOHO 15U - 600MM - 19" PTA. CRIST./4SOPORTES PIVOTANTE DESARMADOS	15U	770mm	500+100mm	19" (600mm)	410mm

RACK MURAL SOHO

RACK ABIERTO GLC

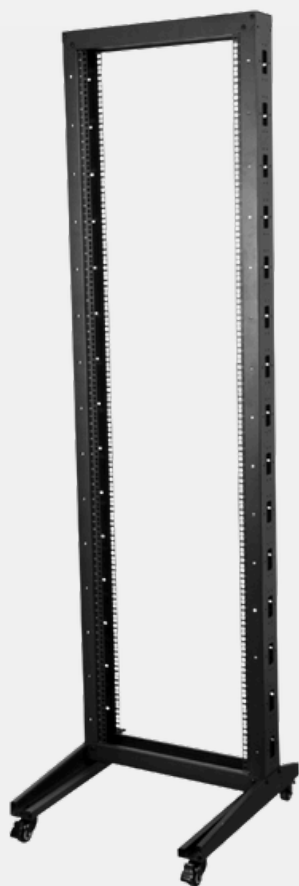

DESCRIPCIÓN

El rack abierto GLC, permite la organización de equipos de red, telecomunicaciones y servidores de forma resistente, abierta y ajustable. Con un diseño orientado a la sencillez de uso, incluye marcas que indican las unidades (U) del rack, facilitando la adaptación de los equipos.

CARACTERÍSTICAS

- Rack Abierto de xx unidades.
- Armado rápido y ágil.
- Rigidez y estabilidad.
- Permite fijarlo al suelo o utilizarlo con ruedas (incluidas).
- Solución rápida para data center sin necesidad de seguridad.

APLICACIÓN

- Almacenamiento para equipos de red, servidores y conmutadores.
- Adecuado para equipos donde no se requiere seguridad a nivel de rack.
- Para montaje en rack de equipos audiovisuales en un estudio de radio o de televisión.



RACK ABIERTO GLC

CÓDIGO	DESCRIPCIÓN	ALTURA	PROFUNDIDAD	ANCHO	PESO
GLC-RACKAB-20U	RACK ABIERTO DE 20 UNIDADES	1100mm	600mm	600mm	15kg
GLC-RACKAB-30U	RACK ABIERTO DE 30 UNIDADES	1545mm	600mm	600mm	20kg
GLC-RACKAB-40U	RACK ABIERTO DE 40 UNIDADES	1989mm	600mm	600mm	27kg
GLC-RACKAB-45U	RACK ABIERTO DE 45 UNIDADES	2277mm	600mm	600mm	30kg

RACK STANDARD TGL



DESCRIPCIÓN

Los racks GLC.tec son diseñados bajo la norma ANSI/ EIA-310-D, DIN41491; PART1, IEC297-2, DIN41494; PART7, GB/ T3047.2-92 standard. Son compatibles con métrica ETSI y las 19" standard internacional.

CARACTERÍSTICAS

- Diseño profesional y eficiente.
- Buena compatibilidad, por posibilidad de adaptarse a varios servidores a la vez.
- Soportes de equipo delanteros y traseros, ajustables y con las unidades marcadas.
- Perfecta ventilación.
- Puerta delantera de vidrio con ventilación, lo que permite una ventilación precisa y un funcionamiento fiable.
- El ingreso superior e inferior del cableado se puede cerrar y ajustar.

- Panel lateral del bastidor fácil de montar.
- Incluye los pies fijos y ruedas. Se pueden utilizar los 2 al mismo tiempo, dándole mayor firmeza al rack.
- Capacidad de carga estática: 800 kg (con el pie fijo).
- Cerradura tipo gatillo.
- Acabado de la superficie: desengrasado, decapado, fosfatado, recubrimiento en polvo.
- Disponible en negro.
- Incluye tornillo de puesta a tierra.
- Incluye bandeja, puerta trasera ciega, tornillos, tuercas y jaula (consultar cantidad de cada ítem según el modelo).

APLICACIÓN

Solución aplicable a la instalación de equipamientos de networking, redes de datos, fibra óptica y todos aquellos pasivos que estén normalizados o no.

MATERIALES DE FABRICACIÓN

- Chapa de acero laminado en frío.
- Espesor de 1,2 mm marco.
- Riel de montaje 2,0 mm (1,5 mm para los despachos de 600 mm de profundidad).
- Laterales de 1.2 mm.
- Espesor del vidrio: 5 mm.

REFERENCIAS

1. Bandeja superior.
2. Bandeja inferior.
3. Placa con ventiladores.
4. Marcos.
5. Puerta delantera.
6. Puerta trasera.
7. Puerta lateral.
8. Apoyo horizontal.
9. Columna.
10. Estante.
11. Castor.
12. Pie.

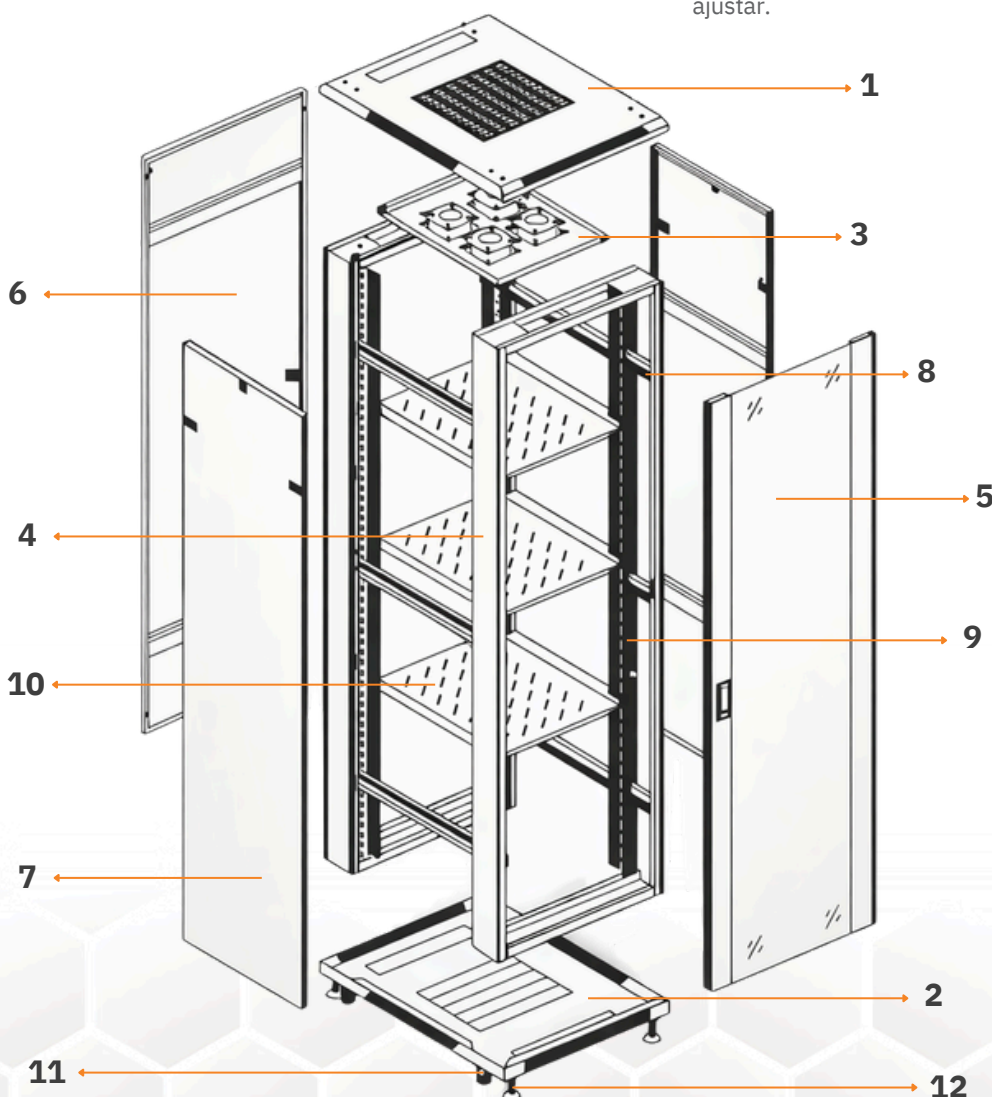

RACK STANDARD TGL

CONFIGURACIÓN DEL PRODUCTO

NÚMERO	DESCRIPCIÓN	CANTIDAD	UNIDAD	MATERIAL	TERMINACIÓN	ACLARACIÓN
1	Tapa superior	1	Pieza	1,2 mm de acero laminado en frío	Con recubrimiento en polvo	-
2	Tapa inferior	1	Pieza	1,2 mm de acero laminado en frío	Con recubrimiento en polvo	-
3	Marco	2	Pieza	1,2 mm de acero laminado en frío	Con recubrimiento en polvo	-
4	Puerta delantera	1	Pieza	1,2 mm de acero laminado en frío	Con recubrimiento en polvo	-
5	Puerta trasera	1	Pieza	frío/vidrio de 5mm de espesor	Con recubrimiento en polvo	-
6	Puerta lateral	2	Pieza	1,2 mm de acero laminado en frío	Con recubrimiento en polvo	-
7	Columna	4	Pieza	1,0 mm de acero laminado en frío	Con recubrimiento en polvo	1,5 mm para racks de 20U
8	Pie fijo	4	Pieza	2,0 mm de acero laminado en frío	-	-
9	Tuerca jaula y tornillo	40	Pieza	-	-	-
10	Bandeja fija	-	Pieza	-	-	Cantidad según el modelo
11	Rueda	4	Pieza	-	-	-

RACKS DE PISO

CÓDIGO	CAPACIDAD	ANCHO	PROFUNDIDAD	ALTURA	EMBALAJE 1	EMBALAJE 2	VOLUMEN (M ³)
GLC-RACKP-20U-600	20U	600mm	600mm	1165mm	1010 × 615 × 320	615 × 615 × 130	0,266
GLC-RACKP-20U-800	20U	600mm	800mm	1165mm	1010 × 615 × 320	815 × 615 × 130	0,245
GLC-RACKP-30U-600	30U	600mm	600mm	1520mm	1450 × 615 × 320	615 × 615 × 130	0,333
GLC-RACKP-30U-800	30U	600mm	800mm	1520mm	1450 × 615 × 320	815 × 615 × 130	0,354
GLC-RACKP-40U-600	40U	600mm	600mm	1965mm	1890 × 615 × 320	615 × 615 × 130	0,420
GLC-RACKP-40U-800	40U	600mm	800mm	1965mm	1890 × 615 × 320	815 × 615 × 130	0,441
GLC-RACKP-40U-1000SERVER	40U	600mm	1000mm	1966mm	1020 × 640 × 160	1895 × 640 × 340	0,620
GLC-RACKP-45U-600	45U	600mm	600mm	2190mm	2120 × 615 × 320	615 × 615 × 130	0,465
GLC-RACKP-45U-800	45U	600mm	800mm	2190mm	2120 × 615 × 320	815 × 615 × 130	0,486
GLC-RACKP-45U-1000SERVER	45U	600mm	1000mm	2190mm	2120 × 815 × 320	1015 × 615 × 130	0,507

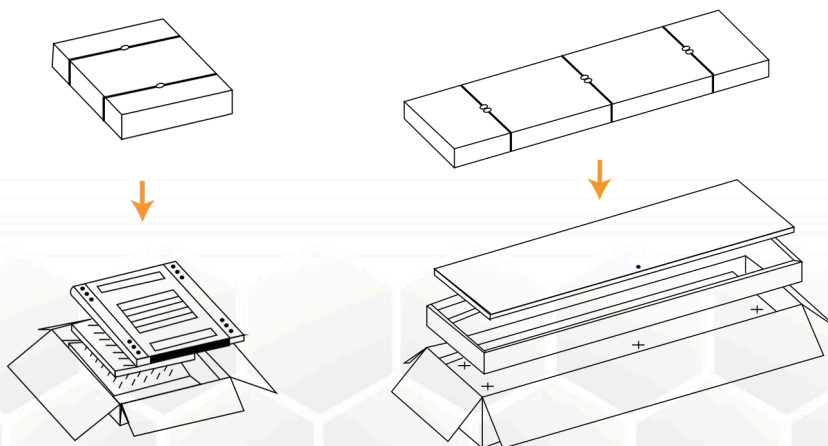

ACCESORIOS

CANAL DE TENSIÓN GLC



CÓDIGO	DESCRIPCIÓN
R-1001	CANAL DE TENSIÓN HTAL 5 T
R-1031	CANAL DE TENSIÓN HTAL 5 T. C/ TÉRMICA
R-1004	CANAL DE TENSIÓN HTAL 10 T
R-1050	CANAL DE TENSIÓN HTAL 10T C/ TÉRMICA

DESCRIPCIÓN

El canal de tensión de GLC fue desarrollado con el fin de poder administrar la necesidad de energía eléctrica correcta y de forma prolija dentro de un rack para telecomunicaciones.

CARACTERÍSTICAS

- Disponible en horizontal (19") y vertical.
- **Tomas IRAM:** Richi (o similar).
- **Tomas Schuko:** Asanno (o similar).
- **Termomagnéticas:** Siemens (o similar).
- Todos los Canales de tensión se proveen con 2 mts de cable bajo goma, tripular.

BANDEJA FIJA GLC



CÓDIGO	DESCRIPCIÓN
GLC-BAND-FIJA-001	ACCESORIOS DE RACK BANDEJA P/RACK FIJA LIVIANA 1UN. X 300MM
GLC-BAND-FIJA-002	ACCESORIOS DE RACK BANDEJA FIJA LIVIANA 2U X 400MM 19"
GLC-BAN-DES-001	ACCESORIOS DE RACK BANDEJA DESLIZABLE 1UN X 400 PROF 19"
GLC-BAND-FIJA-003	ACCESORIOS DE RACK ESTANTE P/RACK 1UN. X 600MM C/ FIJACION EN 4 PUNTAS
GLC-BAND-FIJA-004	ACCESORIOS DE RACK ESTANTE P/RACK 1UN. X 800MM C/ FIJACION EN 4 PUNTAS

DESCRIPCIÓN

Bandeja con fijación frontal de 19" de 1U y 2U, válida para cualquier marca.

CARACTERÍSTICAS

- Incluye tornillería.
- **Capacidad de carga:** 1U 10 kg y 2U 20 Kg.
- **Acabados superficiales:** Todas las Bandejas están recubiertas con pintura en polvo poliéster.
- **Color:** Negro RAL 9005.
- **Profundidad disponible:** 300 y 400 mm.

ORGANIZADOR DE CABLES GLC



CÓDIGO	DESCRIPCIÓN
GLC-ORGAB-001	ACCESORIOS DE RACK ORGANIZADOR DE CABLE DE 1 U
GLC-ORGAB-002	ACCESORIOS DE RACK ORGANIZADOR DE CABLE DE 2 U
GLC-ORGCR-001	ACCESORIOS DE RACK ORGANIZADOR DE CABLE 1U C/TAPA
GLC-ORGCR-002	ACCESORIOS DE RACK ORGANIZADOR DE CABLE 2U C/TAPA
GLC-ORGCR-003	ACCESORIOS DE RACK ORGANIZADOR VERTICAL (1,2MTS) DE CABLE LATERAL C/TAPA 30UN
GLC-ORGCR-004	ACCESORIOS DE RACK ORGANIZADOR VERTICAL (1,6MTS) DE CABLE LATERAL C/TAPA 40UN
GLC-ORGCR-005	ACCESORIOS DE RACK ORGANIZADOR VERTICAL (1,8MTS) DE CABLE LATERAL C/TAPA 45UN

DESCRIPCIÓN

El sistema de organización de cables de GLC ha sido diseñado para la distribución efectiva del cableado, al permitir incrementar su densidad mediante la utilización óptima del espacio, dándole al mismo tiempo un aspecto más profesional a todo el sistema.

CARACTERÍSTICAS

- Disponible en 1U y 2U.
- Horizontal en 19"
- Vertical en 5 anillas individuales.